



H 200: Gelenkwelle

Automatisierte Drehbearbeitung

- › 2 verkettete Maschinen
- › Komplett Drehbearbeitung
- › Takt 22 sek.
- › Sehr schneller Werkstück-Wechsel durch integrierte Automation
- › 4 simultane Werkzeug-Eingriffe in OP 20
- › Automatisches, optisches Messen integriert



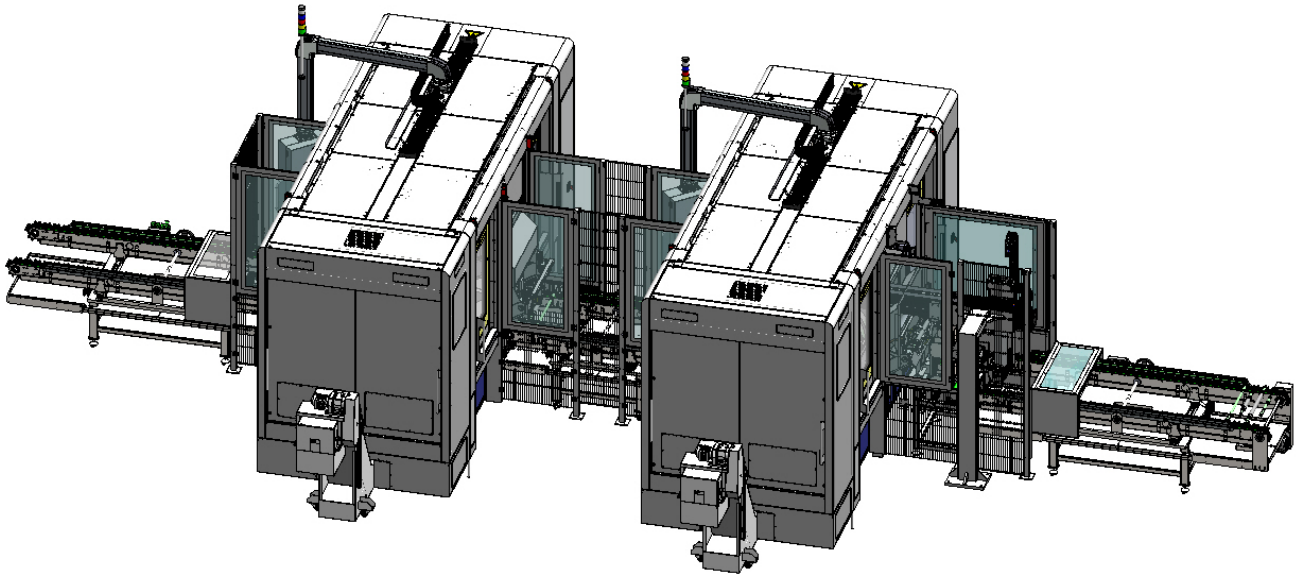

Komplette Drehbearbeitung von PKW-Gelenkwellen über 2 Maschinen

Die Sägeabschnitte werden auf das Eingangsband der Maschine OP 10 aufgelegt, vom integrierten Lader aufgenommen und in Spannstöcke abgelegt. Die Enden der Werkstücke werden mit vier Bearbeitungsspindeln überfräst, gebohrt und zentriert. Das Handling legt die Werkstücke auf dem Zwischenband ab, das die beiden Maschinen verkettet.

Vom Zwischenband werden die Werkstücke mit dem integrierten Lager in die Maschine OP 20 geladen. Dort werden sie zwischen den beiden Spindel vom Revolver mit einer Lünette abgestützt gedreht. Anschließend werden sie an eine optische Meßstation übergeben und auf dem Ausgangsband abgelegt.

Die besondere Herausforderung bestand hier in der Realisierung des kurzen Taktes von 22 sek. und in der schnellen, 8-achsigen Drehbearbeitung der langen und sehr dünnen Werkstücke.

Werkstücke

Länge [mm]	max. 800
Durchmesser [mm]	20-34
Gewicht [kg]	15
Takt [sek.]	22

Features

OP 10

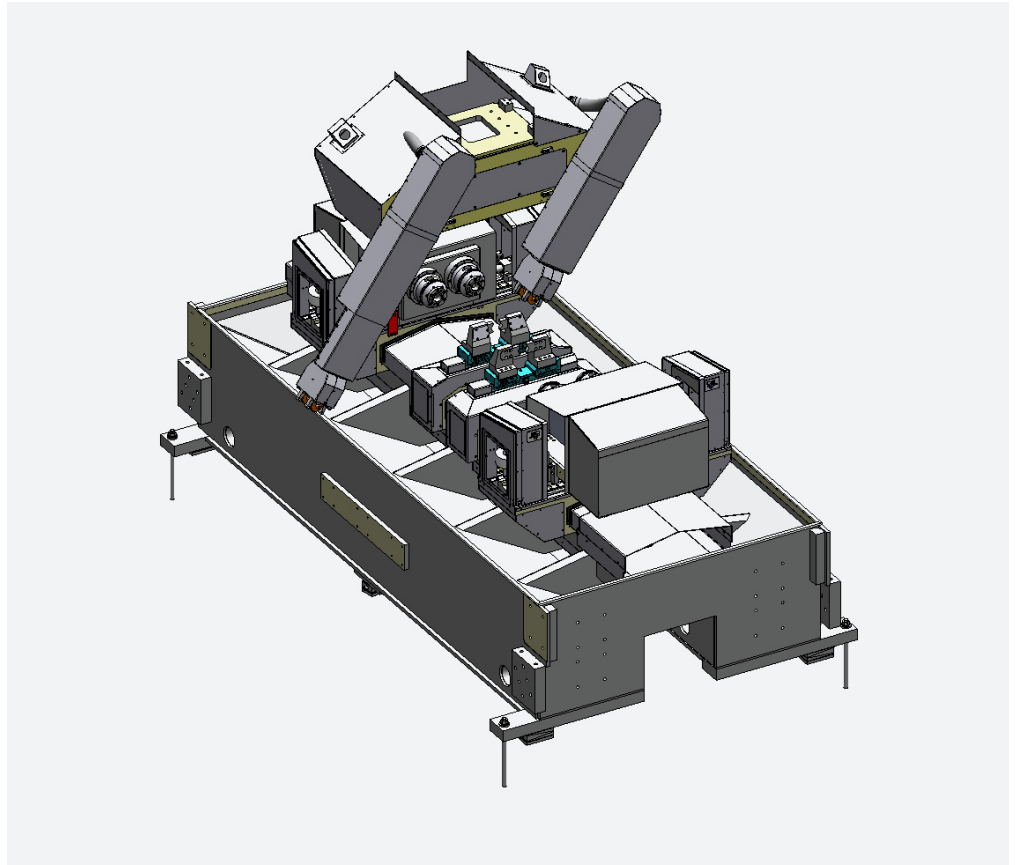

OP 20

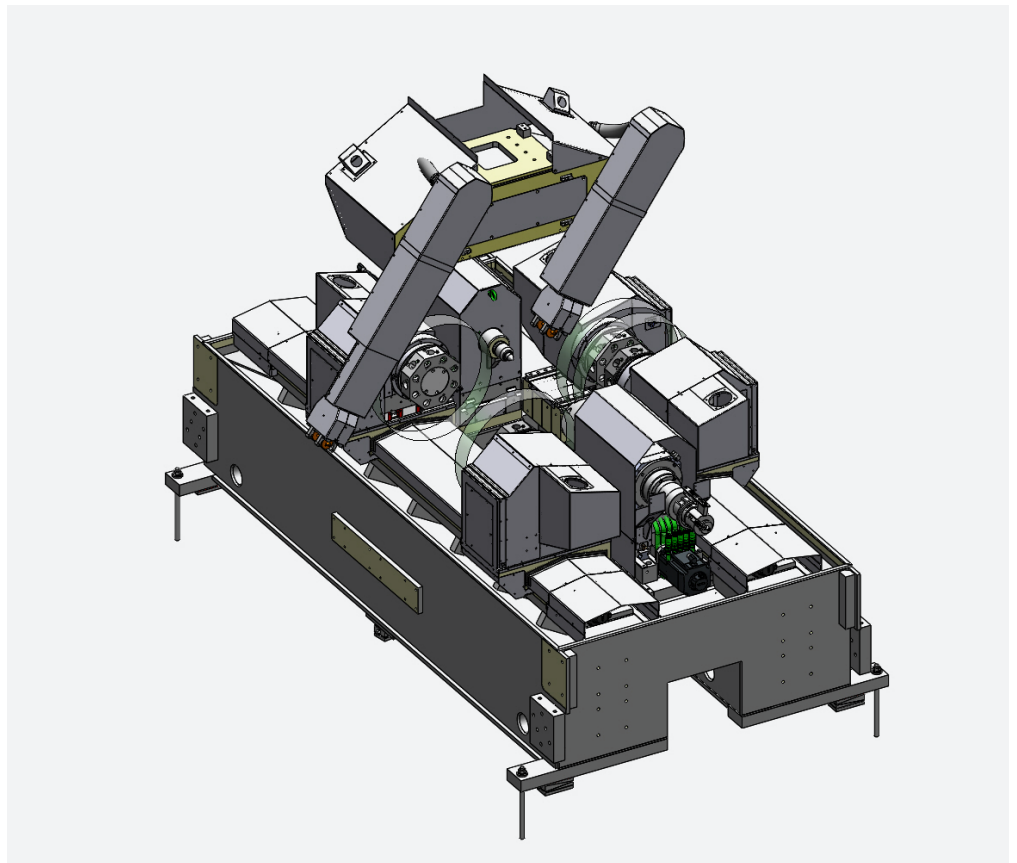

Unser Service. Schnell und kompetent – weltweit.

Die Zufriedenheit unserer Kunden hat für uns einen besonders hohen Stellenwert. Deshalb legen wir großen Wert auf einen agilen und kompetenten Service, der unsere Kunden schnell und wirksam unterstützt.

Um dies zu erreichen, bringen wir die Spezialisten aus unserer Produktion schnell in Kontakt mit Ihrem Problem. Wenn das Problem durch telefonische Analyse und Beratung oder Remote-Zugriff nicht lösbar ist, organisieren wir zügig einen Einsatz durch unsere kompetenten Mitarbeiter vor Ort.



Unser Service für Werkzeugmaschinen

1. Schnelle Reaktion
2. Kompetenter Service
3. Digitaler Zwilling
4. Remote Zugriff
5. Weltweite Ressourcen der DVS Gruppe



Unser Service für Baugruppen

1. Schnelle Reaktion, auch bei Ihnen vor Ort
2. Kompetenter Service
3. Niederlassungen in USA und China
4. Digitaler Spindel-Steckbrief
5. Smart Spindle Chip – SSG



Wir schulen Ihre Mitarbeiter

1. Maschinenbedienung
2. Mechanische Wartung
3. Elektrische Wartung
4. Spindelreparatur

Werkzeugmaschinenbau Ziegenhain GmbH

Am Entenfang 24
D-34613 Schwalmstadt-Ziegenhain
T +49 6691 9461-0
F +49 6691 9461-20
info@wmz-gmbh.de

Service-Hotline

für Baugruppen
T +49 6691 9461-44

für Maschinen
T +49 6691 9461-38

